



ELISENTAL

Aluminiumdraht zur Teebeutelherstellung

Qualität, die überzeugt

- mehr als 40 Jahre Erfahrung in der Herstellung
- lebensmitteltauglich
- korrosionsfrei
- verwendbar auf allen Teeverpackungsmaschinen
- Produktion nach genauesten Fertigungstoleranzen
- Flexibilität bei der Anpassung an die Bedürfnisse unserer Kunden
- zertifizierte Produktion

Made in Germany



Unsere Lieferaufmachungen

	Spulentyp	D (mm)	d (mm)	d1 (mm)	Lw (mm)	Lg/La (mm)	Inhalt (kg - Al)
Kunststoffspulen	KA 135	135	56	53	43	49	0,75
	K 150	150	56	18	43	49	1,1
	K 150-2	150	56	18	93	100	2,0

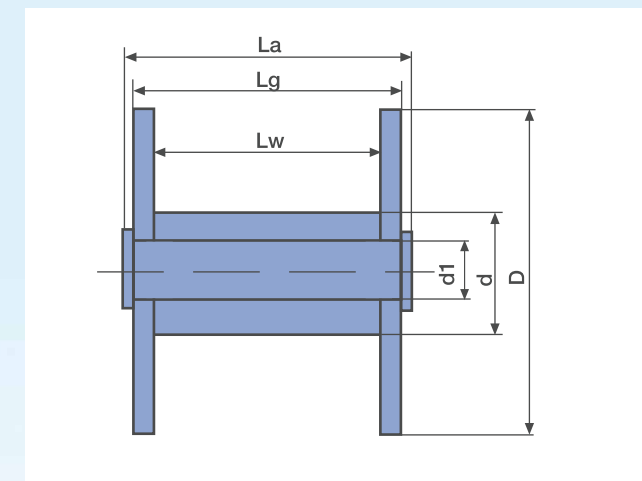

D = Flanschdurchmesser
d = Kerndurchmesser
d1 = Bohrung
Lw = Wickelbreite
Lg = Spulengesamtbreite
La = Spulenaufnahmebreite

Produktion
nach höchsten
Umwelt- und
Qualitätsrichtlinien



Modernste
Produktions-
anlagen

ELISENTAL

Elisental Aluminium-Draht

Leichtbau im Zeichen der Zeit

Elisental, einer der führenden europäischen Hersteller von Aluminium-Draht, hat sich seit mehr als 90 Jahren auf den Werkstoff Aluminium spezialisiert. Wegen seiner spezifischen Materialeigenschaften hat sich Aluminium-Draht seit Jahrzehnten als Verpackungsmittel für Teeaufgussbeutel bewährt. Dies findet Bestätigung in der Zufriedenheit unserer langjährigen Kunden.



DRAHTWERK ELISENTAL
W. Erdmann GmbH & Co.

Werdohler Straße 40 • 58809 Neuenrade
Postfach 1260 • 58804 Neuenrade
Germany

Tel. +49 2392 697-31 • Fax +49 2392 697-39
teabag@elisental.de • www.elisental.de

Made in
Germany

ELISENTAL

Made in
Germany

**Ihr Spezialist für
Aluminium-Draht zur
Teebeutelherstellung**



www.hanke-advertising.de